

SMB N5E

Automatický páskovací stroj pro universální nasazení

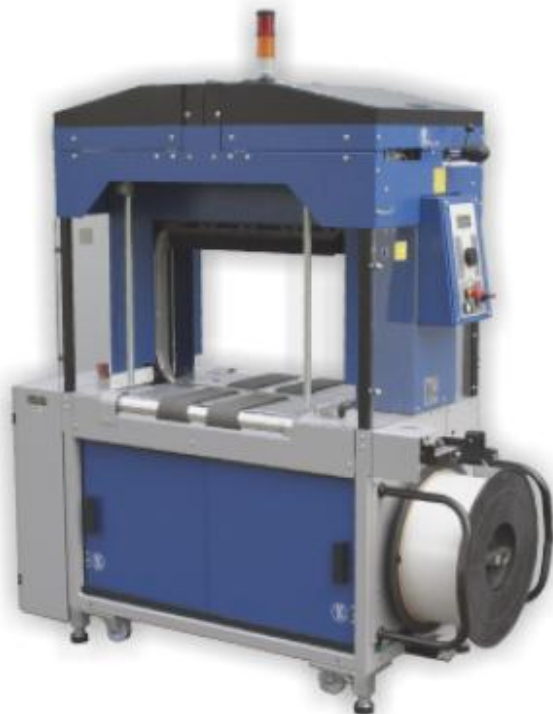

- Vysoký výkon
- Nejvyšší použitelnost
- Velmi dobrá dostupnost
- Nenáročný na údržbu

VYBAVENÍ

- Odsávání
- Vyhazování pásky
- Automatické zavedení pásky
- Snímání konce pásky s automatickým vyhazováním zbytku pásky
- Nůž na odřezávání pásky
- Automatické napínání pásky, plynulé
- Příkazová tlačítka, dodatečně proti obslužné jednotce (Start/Stop/NotAus)
- Taktování vstupu a výstupu s kompletním konektorem
- Zjištění vázací pásky v pohonu
- Rychlost dopravníku plynule nastavitelná
- Signální žárovka pro „Provoz“ a „Chybu“
- Dorazy balíků, po zapáskování se otevřou – s rychlým přestavením
- Lis balíků, oboustranně v úrovni páskování
- Ochrana z plexiskla 2-dvéřová s bezpečnostní funkcí
- Posuvné dveře
- Pohon agregátu ovládaný servem
- SPS ovládání
- Brzda cívky, elektrická
- Zařízení pro rychlou výměnu cívky
- Výška stolu plynule nastavitelná
- Deska stolu, odklopná
- Dotykový obslužný panel
- Kontrola toku balíků
- Rám nenáročný na údržbu a málo podléhající opotřebení

SMB N5E

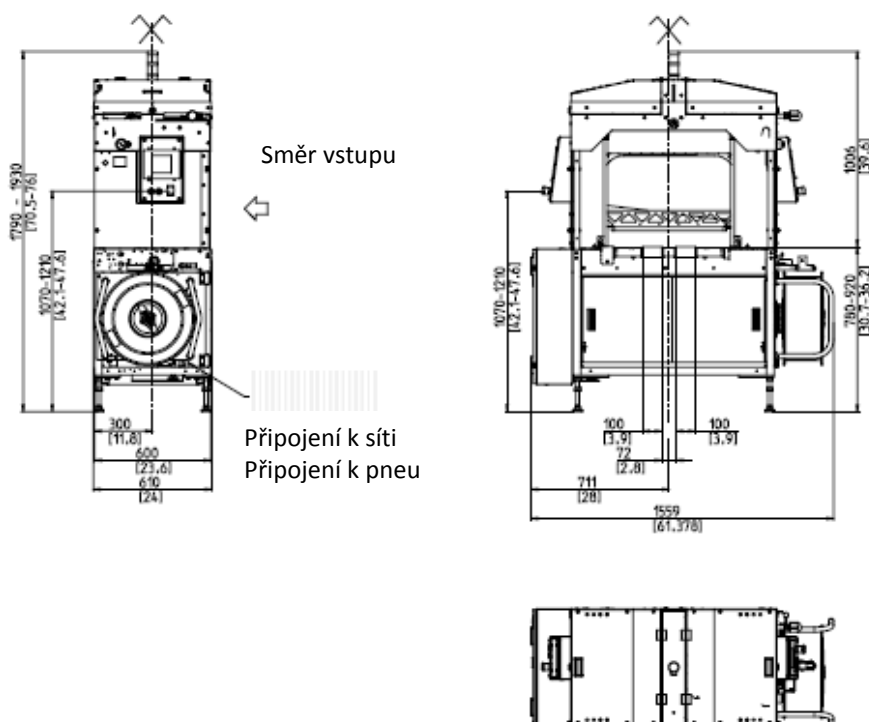

TECHNICKÉ ÚDAJE

VÝKON

Jednoduché zapáskování, balík/minuta až:	40
Paralelní zapáskování, balík/minuta	20
při rychlosti transportních pásů v m/s	0,8
uvedeno pro velikost balíku DxŠ v mm	300x210

BALENÝ PŘEDMĚT

Šíře v mm:	110-560
Délka v mm:	min.140
Výška v mm:	10-420
Váha v kg:	max.25

RYCHLOST PŘEPRAVY

Na vstupu, cca v m/s:	0,3-0,95
Na výstupu, cca v m/s:	0,4-1,05

NAPNUTÍ PÁSKY

Dotaz na výšku balíku s plynulým automatickým nastavením napnutí pásky

Síla zpětného tahu v N:	max.220
Zpětný tah v mm:	max.130

TLAK LISU

Max. v N	500
při 6 bar	

VÁZACÍ PÁSKA

Polypropylen DIN EN 13 394

Šíře v mm:	5
Volitelné: max.šíře pásky v mm	9
Tloušťka v mm:	0,4-0,45

ZPŮSOB UZAVŘENÍ

Svařeno teplem, pevnost svaru cca. 80 % pevnosti pásky

CÍVKA PÁSKY

Průměr dutinky v mm:	200
Vnější průměr v mm:	420
Šířka v mm:	190 (160,180,200)

ELEKTRO

208-500 V; 3 AC; 50/60 Hz

SPOTŘEBA PROUDU

Celkový výkon v KW cca.:	1,5
--------------------------	-----

PNEUMATIKA

Provozní tlak v bar:	6
----------------------	---

VÁHA

Celková váha v kg:	500
--------------------	-----

PODMÍNKY POUŽITÍ

Teplota okolí v °C (°F):	+10(50) - +40(104)
--------------------------	--------------------

Cyklopack, spol. s r.o.

